

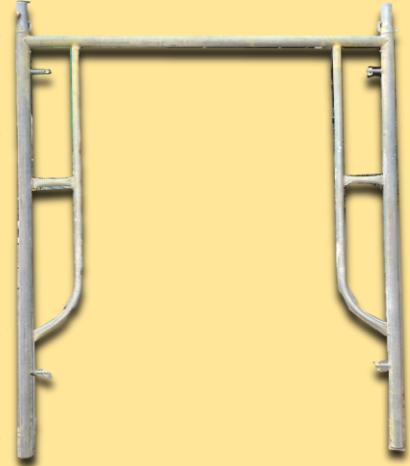

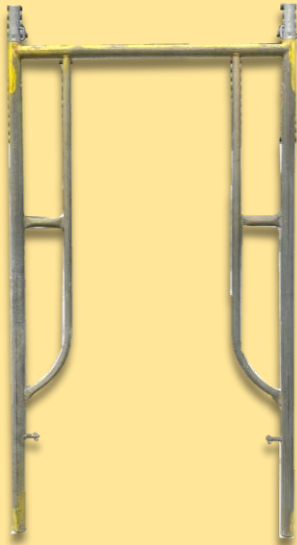
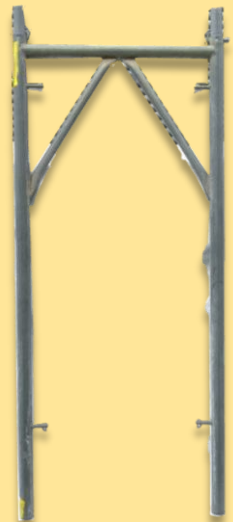
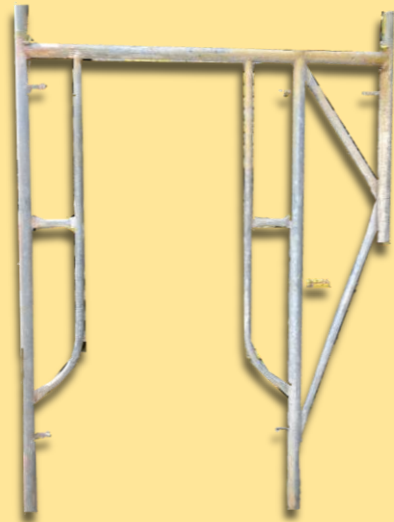
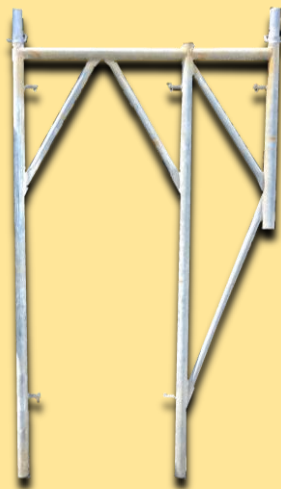

肥後リース取扱材料

枠組足場

品名	建枠	適応ブレース	
幅	1200	1800	
高さ	1700	1500	
重量	16.4kg	1200	
		900	
		600	
品名	建枠	適応ブレース	
幅	900	1800	
高さ	1700	1500	
重量	14.4kg	1200	
		900	
		600	
品名	建枠	適応ブレース	
幅	600	1800	
高さ	1700	1500	
重量	11.4kg	1200	
		900	
		600	

品名	調整枠			
幅	高さ	重量	適応ブレース	
1200	1500	13.1kg	1800	 H1500のみ形状が 異なります
	1200	12.5kg	1500	
	900	10kg	1200	
	500	9kg	900	
	-	-	600	
品名	調整枠			
幅	高さ	重量	適応ブレース	
900	1500	13kg	1800	 H1500のみ形状が 異なります
	1200	12kg	1500	
	900	9.5kg	1200	
	500	8kg	900	
	-	-	600	
品名	調整枠			
幅	高さ	重量	適応ブレース	
600	1500	11.5kg	1800	 H1500のみ形状が 異なります
	1200	11kg	1500	
	900	9kg	1200	
	500	6kg	900	
	-	-	600	

品名	拡げ枠	適応ブレース	
幅	900~1200	1800	
高さ	1700	1500	
重量	18kg	1200	
		900	
		600	
品名	拡げ枠/狭め枠	適応ブレース	
幅	600~900	1800	
高さ	1700	1500	
重量	17kg	1200	
拡げ枠…下600上900 狭め枠…下900上600		900	
品名	梯子型枠		
幅	1200		
高さ	1700		
重量	19kg		
品名	オートジョイント M70		
重量	0.7kg		





品名	布板	
幅	500	
長さ	1800	
重量	16.2kg	

一覧表



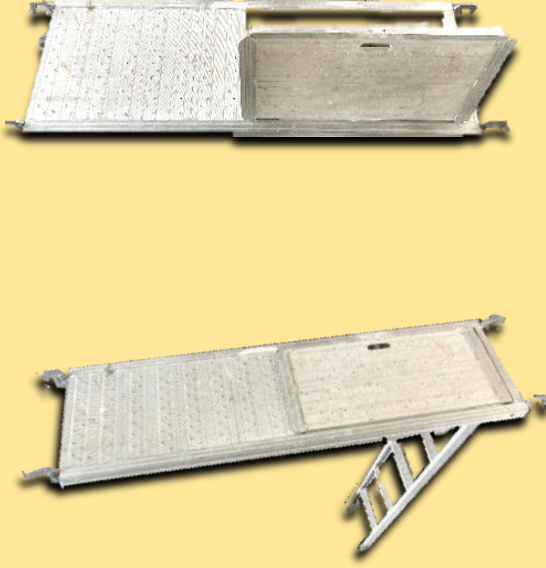

品番	NBK1805	長さ	1800	重量	16.2kg
	NBK1505		1500		13.6kg
	NBK1205		1200		11.3kg
	NBK905		900		9.1kg
	NBK605		600		5.4kg





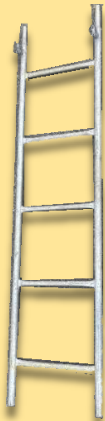

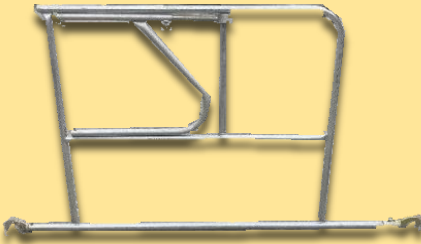
品名	布板	
幅	250	
長さ	1800	
重量	16.2kg	



品番	NBK1802	長さ	1800	重量	9.4kg
	NBK1502		1500		7.5kg
	NBK1202		1200		6.4kg
	NBK902		900		5.2kg
	NBK602		600		4.6kg



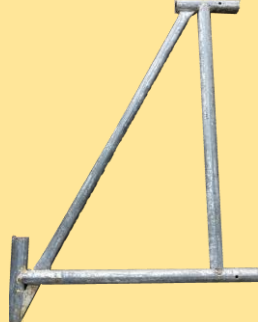

品名	幅				
ハッチ式布板	500				
サイズ	重量				
1800	16kg				
1500	11.7kg				
1200	10kg				
900	9kg				
品名			品名		
ハッチ式布板用タラップ			脚立		
サイズ	重量		サイズ	重量	
1800	4kg		9尺	27kg	
1500	4kg		7尺	25kg	
1200	4kg		6尺	13.5kg	
900	5kg		4尺	9.7kg	
品名	重量		品名	重量	
アルミ階段	15.9kg		ゴムバンド	0.7kg	
					



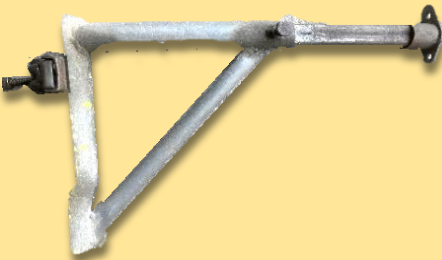

品名				
ブレース (筋交い)				
建枠	布板長さ	重量	配色	-
H1700	1800	4.3kg	黄	
	1500	3.8kg	青	
	1200	3.4kg	赤	
	900	3kg	黄	
	600	2.7kg	オレンジ	
品名				
調整枠用 ブレース				
調整枠	布板長さ	重量	配色	品番
H1200	1800	3.9kg	黄緑	調整枠用ブレース1800
	1500	3.1kg	白	CBW-174
	1200	2.6kg	白	CBW-150
	900	2kg	白	CBW-127
	600	1.8kg	スカイブルー	CB0612
H900	1800	3.7kg	黒	調整枠用ブレース900
	1500	3.05kg	茶	CBW-156
	1200	2.5kg	茶	CBW-126
	900	2kg	茶	CBW-96
	600	1.4kg	スカイブルー	CB0609
H600	1800	3.6kg	緑	調整枠用ブレース500
	1500	3.9kg	ピンク	CBW-153
	1200	3.7kg	ピンク	CBW-123
	900	3.6kg	ピンク	CBW-93
	600	1.3kg	スカイブルー	CB0604



品名	重量	品名	重量		
モンキータラップ	10kg	ステアール	3.8kg		
					
品名	重量	品名	重量		
モンキータラップ 手摺	2.8kg	階段用手摺杵	8.2kg		
					
品名	幅	重量	品名	幅	重量
コーナー ステップ	500	5kg	コーナー ステップ	250	3kg
					

品名			
エンドストッパー クランプ付き			
サイズ			
600～1200			
重量			
3.9kg			
品名	 		
エンドストッパー 引っ掛け式			
サイズ			
600～1200			
重量			
25.5kg			
品名		品名	
手摺柱 左コーナー		手摺柱 右コーナー	
サイズ		サイズ	
1100		1100	
重量		重量	
2.8kg	2.8kg		
品名		品名	
手摺柱		アウトリガー (控え枠)	
サイズ		重量	
1100		2.8kg	
重量		-	
2.8kg			

品名			
下さん			
品番	サイズ	重量	
MGR-18N	1800	1.7kg	
MGR-15N	1500	1.4kg	
MGR-12N	1200	1.2kg	
MGR-9N	900	0.9kg	
MGR-6N	600	0.6kg	
品名			
手摺子			
サイズ	重量	-	
1800	1.7kg		
1500	1.5kg		
1200	1.3kg		
900	1.1kg		
一覧表			品名
クランプ有り	重量	クランプ 無し	伸縮ブラケット
800~1000	6.4kg	800	
550~750	5kg	500	
350~550	4kg	300	
			

品名	
ジャッキベース	
有効範囲	
0~250mm	
重量	
3.5kg	
品名	
ロングジャッキベース	
有効範囲	
0~500mm	
重量	
5kg	
品名	
大引受ジャッキ	
有効範囲	
0~250mm	
重量	
5.1kg	
品名	
ロング大引受ジャッキ	
有効範囲	
0~500mm	
重量	
5.1kg	

品名			
自在ジャッキベース			
有効範囲			
0～250mm			
重量			
3.5kg			
品名			
ピボットジャッキ			
有効範囲			
0～250mm			
重量			
4.1kg			
品名			
アウトリガー用 ジャッキベース			
有効範囲			
0～500mm			
重量			
5kg			
品名			 
キャスター			
有効範囲			
0～100mm			
色	白	黒	
重量	5.7kg	7.4kg	

品名		品名		
U字ベース		三角ブラケット		
重量		サイズ	重量	
0.7kg		1100	50kg	
		900	30kg	
		600	20kg	

品名			
壁つなぎ			



使用サイズ	重量	使用サイズ	重量
160(160~185)	0.8kg	400(320~480)	1.2kg
200(200~250)	0.9kg	600(480~670)	1.5kg
300(240~320)	1kg	800(670~860)	1.7kg
350(280~400)	1.04kg	1000(860~1050)	2kg

品名	重量
壁つなぎ控えH鋼用	1.5kg

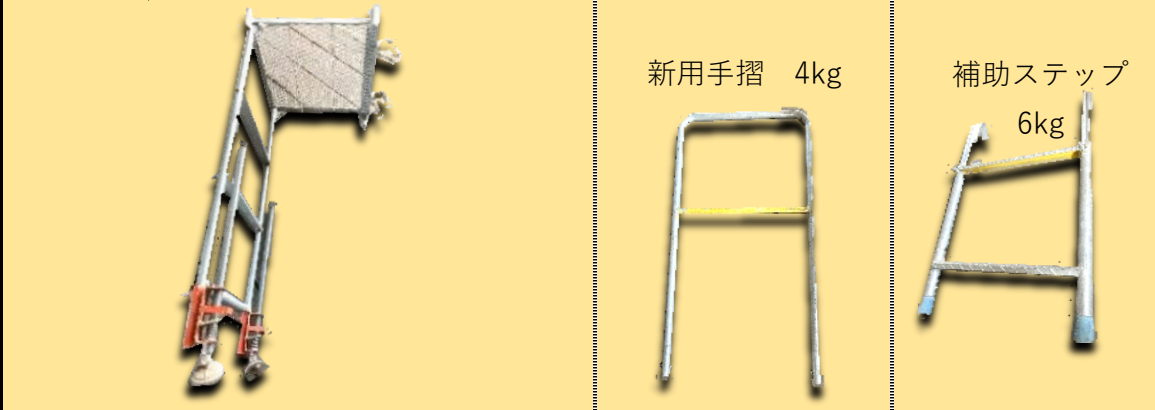
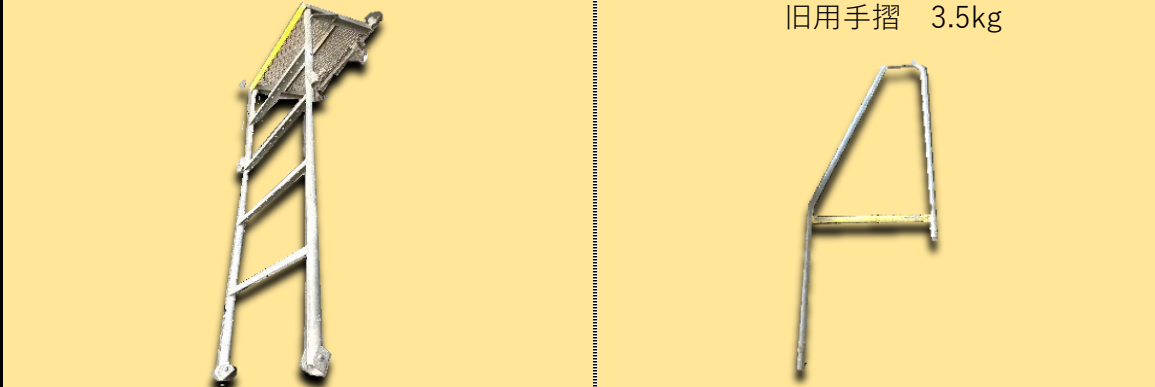

品名	先行手摺	
サイズ	重量	
1800	12.9kg	
1500	12kg	
1200	10.6kg	
900	9.2kg	
600	-	

品名			
梁枠			
品番	スパン	重量	
HR-72	4スパン 7200mm	56kg	
HR-54	3スパン 5400mm	37.7kg	
TWG-3(旧)		46kg	
TWG-3(新)			
TWG-2(旧)	2スパン 3600mm	30kg	
TWG-2(新)			
品名		品名	
梁渡し(旧)		梁渡し(新)	
サイズ	重量	サイズ	重量
1200	7.8kg	1200	7.8kg
900	6.6kg	900	6.6kg
600	5.4kg	600	5.4kg
			
品名		品名	
U金具(隅梁受け旧)		U金具(隅梁受け新)	
重量		重量	
3.3kg		3.3kg	
品名			
U金具(隅梁受けダブル)			
重量			
4kg			

品名	ベランダブリッジ 新		
重量	15kg	-	
 <p>新用手摺 4kg 補助ステップ 6kg</p>			
品名	ベランダブリッジ 旧		
材質	アルミ	スチール	
重量	12kg	18.5kg	
 <p>旧用手摺 3.5kg</p>			
品名	アルミ 1連梯子	品名	アルミ2連梯子
サイズ	重量	サイズ	重量
3m	7.2kg	6m	17.8kg
4m	9kg	7m	18kg
5m	11kg	8m	20.2kg
6m	13.3kg	-	-
-	-	-	-
			

品名		ペコビーム (外ビーム)	
種類	重量		
L-9	25.6kg		
L-7	20.4kg		
L-5	16.7kg		

品名		ペコビーム (内ビーム)	
種類	重量		
L-9	25.6kg		
L-7	20.4kg		
-	-		

組合せ表

組合せ 3本つなぎの場合

内ビーム	外ビーム	調整範囲	重量 (kg)	内ビーム	外ビーム	調整範囲	重量 (kg)
P-5	L-5	L-5	3720~4160	P-9	L-5	L-5	3720~5585
		L-7	4210~4575			L-7	4210~6005
		L-9	4850~5215			L-9	4850~6645
	L-7	L-7	4705~4985		L-7	4705~6415	
		L-9	5345~5625		L-9	5345~7055	
		L-9	5985~6270		L-9	5985~7700	

組合せ 2本つなぎの場合

外ビーム	内ビーム	調整範囲	重量 (kg)
L-5	P-5	1870~2830	31.1
	P-9	2885~4260	44.7
L-7	P-5	2360~3245	34.8
	P-9	2885~4675	48.4
L-9	P-5	3005~3865	40.0
	P-9	3005~5315	53.6

品名

アルミ朝顔(直線部)

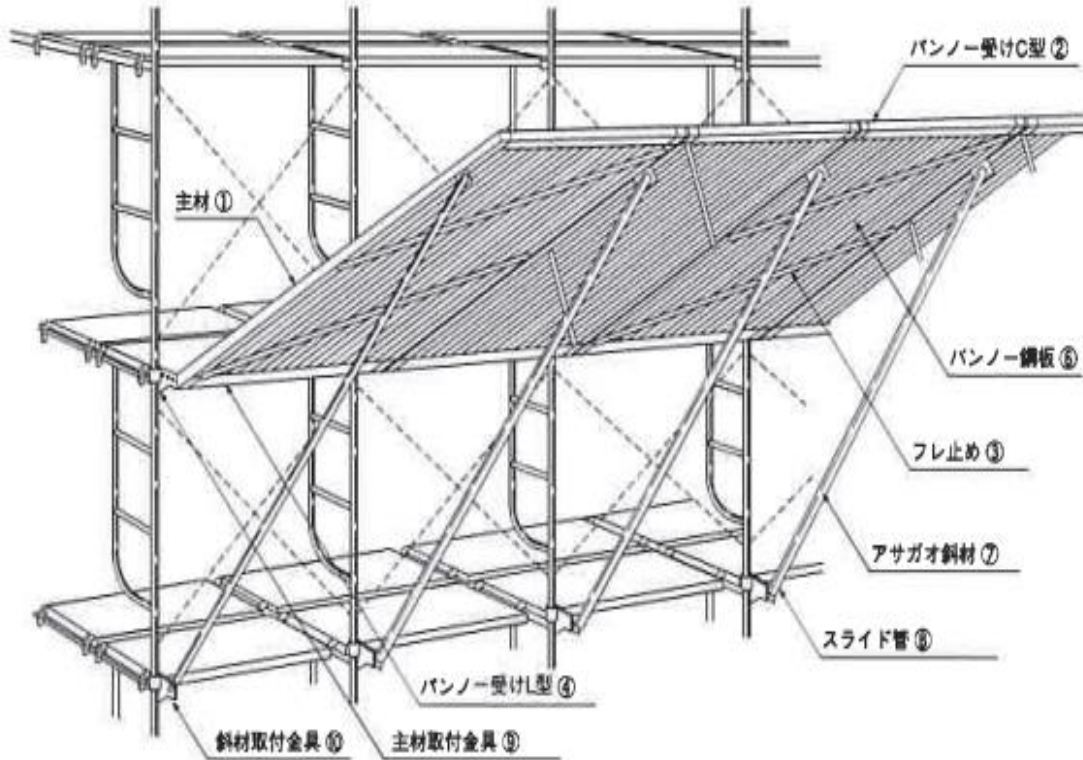



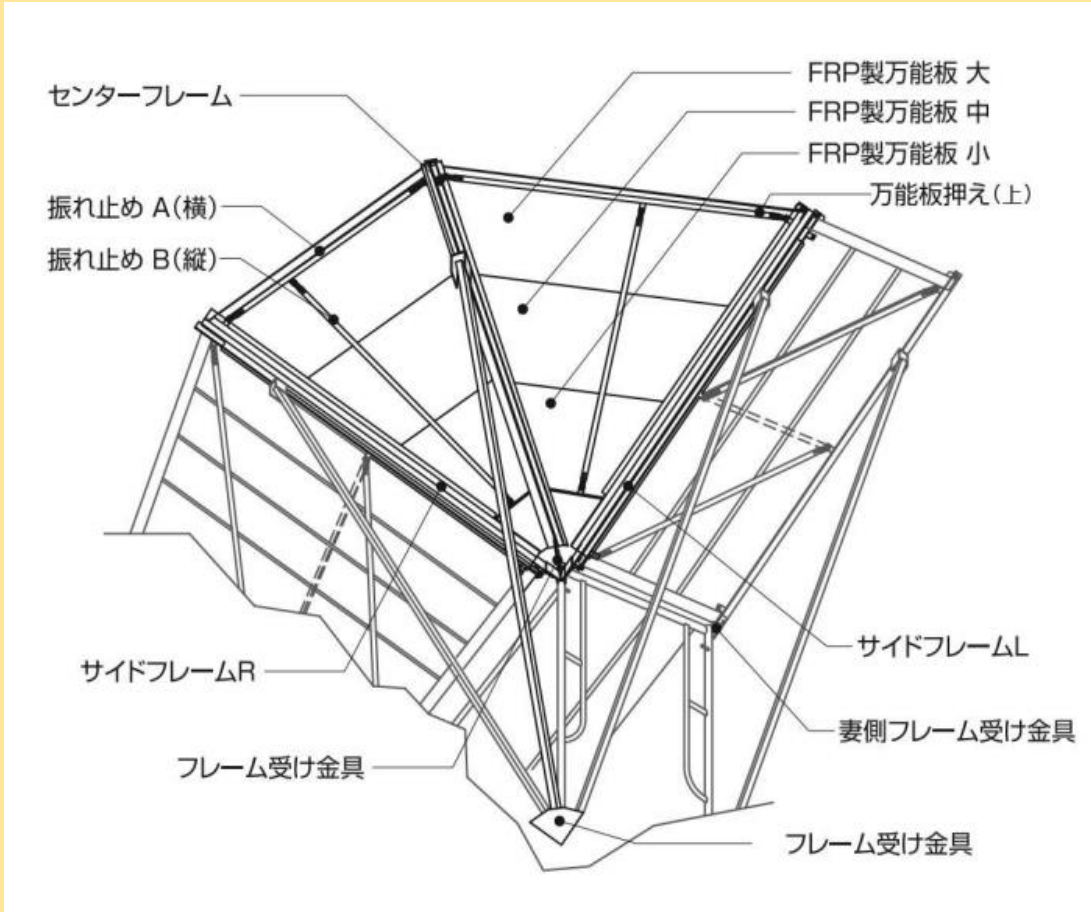

<p>① アサガオ主材</p> <p>左用 OA-2390L 7.5kg 右用 OA-2390R 7.5kg</p>	<p>② バンノー受けC型</p> <p>スパン1800 L=1674 OA-2318D 4.9kg スパン1500 L=1374 OA-2315D 4.3kg スパン1200 L=1074 OA-2312D 3.5kg スパン900 L=774 OA-2309D 2.8kg スパン600 L=474 OA-23M6D 2.38kg</p>	<p>③ フレ止め</p> <p>スパン1800 L=2003 OA-2318C 2.7kg スパン1500 L=1759 OA-2315C 2.4kg スパン1200 L=1537 OA-2312C 2.1kg スパン900 L=1344 OA-2309C 1.8kg スパン600 L=1197 OA-23M6C 1.54kg</p>	
<p>④ バンノー受けL型</p> <p>スパン1800 L=1674 OA-2318A 6.6kg スパン1500 L=1374 OA-2315A 5.5kg スパン1200 L=1074 OA-2312A 4.4kg スパン900 L=774 OA-2309A 3.2kg スパン600 L=474 OA-23M6A 2.05kg</p>	<p>⑤ バンノー押え</p> <p>スパン1800 L=1690 OA-2318B 4.4kg スパン1500 L=1390 OA-2315B 3.8kg スパン1200 L=1090 OA-2312B 2.1kg スパン900 L=790 OA-2309B 2.5kg スパン600 L=490 OA-23M6B 2.39kg</p>	<p>⑥ バンノー鋼板</p> <p>t=1.2 BB-223 9.1kg</p>	
<p>⑦ アサガオ斜材</p> <p>OA-3000S 5.4kg</p>	<p>⑧ スライド管</p> <p>OA-08S 1.2kg</p>	<p>⑨ 主材取付金具</p> <p>兼用クランプ OA-UK 1.4kg</p>	<p>⑩ 斜材取付金具</p> <p>兼用クランプ OA-PK 1.2kg</p>

品名

アルミ朝顔(コーナ一部)



① センター主材	② コーナー主材	③ パネルA・B・C	④ フレ止め
<p>OAC-2380 9.7kg</p>	<p>左用 OAC-2390L 10.1kg 右用 OAC-2390R 10.1kg</p>	<p>パネルAL=735 OAC-207A 4.8kg パネルBL=1185 OAC-211B 8.7kg パネルCL=1635 OAC-216C 12.8kg</p>	<p>OAC-23C 1.3kg</p>
⑤ センターフレーム	⑥ コーナーフレーム	⑦ 主材取付金具	⑧ 斜材取付金具
<p>左用 OAC-23EL 5.6kg 右用 OAC-23ER 5.6kg</p>	<p>左用 OAC-23FL 7.0kg 右用 OAC-23FR 7.0kg</p>	<p>OAC-UK 4.2kg</p>	<p>OAC-PK 2.9kg</p>
⑨ センター斜材	⑩ コーナー斜材	⑪ センタースライド管	⑫ コーナースライド管
<p>OA-3000S 5.4kg</p>	<p>OAC-2980S 7.1kg</p>	<p>OAC-09S 1.2kg</p>	<p>OAC-08S 1.8kg</p>

品名			養生枠	
幅	高さ	重量		
1800	850	9.2kg		
1500		8kg		
1200		6.5kg		
900		5kg		
600		5kg		
品名	養生クランプ 兼用	品名	養生クランプ コーナー用	
重量	0.5kg	重量	0.5kg	
				
品名	養生クランプ 単管用	品名	養生クランプ 門型用	
重量	0.5kg	重量	0.5kg	
				

品名		防炎メッシュシート (1mm目)	
規格	幅	長さ	重量
1.8m	1800mm	5100	4kg
1.5m	1500mm		3.3kg
1.2m	1200mm		2.7kg
0.9m	900mm		2kg
0.6m	600mm		3kg
0.3m	300mm		0.8kg
品名		防音シート	
1.8m	1800mm	3400	11.5kg
1.5m	1500mm		9.6kg
1.2m	1200mm		7.7kg
0.9m	900mm		5.8kg
0.6m	600mm		3.9kg
品名		白シート	
1.8m	1800mm	5100	2.5kg
1.5m	1500mm		2.2kg
1.2m	1200mm		2kg
0.9m	900mm		1.8kg
0.6m	600mm		1.6kg
0.3m	300mm		0.8kg



品名

荷受けフォーム



<p>・ 梁枠 (斜材付)</p> <p>品番 NUA01</p>	<p>・ 手すり枠 (枠組足場用)</p> <p>品番 NUA02</p>	<p>・ 手すり枠 (アルパトロス用)</p> <p>品番 NUA02X</p>											
<p>・ 取付金具</p> <table border="1"> <tr> <td>品番 NUA03B_S</td> <td>品番 NUA03X</td> </tr> </table>	品番 NUA03B_S	品番 NUA03X	<p>・ 幅木L</p> <table border="1"> <thead> <tr> <th>品番</th> <th>L</th> <th>仕様</th> </tr> </thead> <tbody> <tr> <td>NUA04</td> <td>1,812</td> <td>インチサイズ</td> </tr> <tr> <td>NUAM04</td> <td>1,783</td> <td>メートルサイズ</td> </tr> </tbody> </table>	品番	L	仕様	NUA04	1,812	インチサイズ	NUAM04	1,783	メートルサイズ	<p>・ 幅木S</p> <p>品番 NUA05</p>
品番 NUA03B_S	品番 NUA03X												
品番	L	仕様											
NUA04	1,812	インチサイズ											
NUAM04	1,783	メートルサイズ											
<p>・ 吊り材</p> <p>品番 NUA06</p>	<p>・ 手すり柱</p> <p>品番 NUA07</p>	<p>・ 手すり (通常手すりでも可)</p> <table border="1"> <thead> <tr> <th>品番</th> <th>P</th> <th>仕様</th> </tr> </thead> <tbody> <tr> <td>BR18SG</td> <td>1,829</td> <td>インチサイズ</td> </tr> <tr> <td>BRM18SG</td> <td>1,800</td> <td>メートルサイズ</td> </tr> </tbody> </table> <p>(mm)</p>	品番	P	仕様	BR18SG	1,829	インチサイズ	BRM18SG	1,800	メートルサイズ		
品番	P	仕様											
BR18SG	1,829	インチサイズ											
BRM18SG	1,800	メートルサイズ											

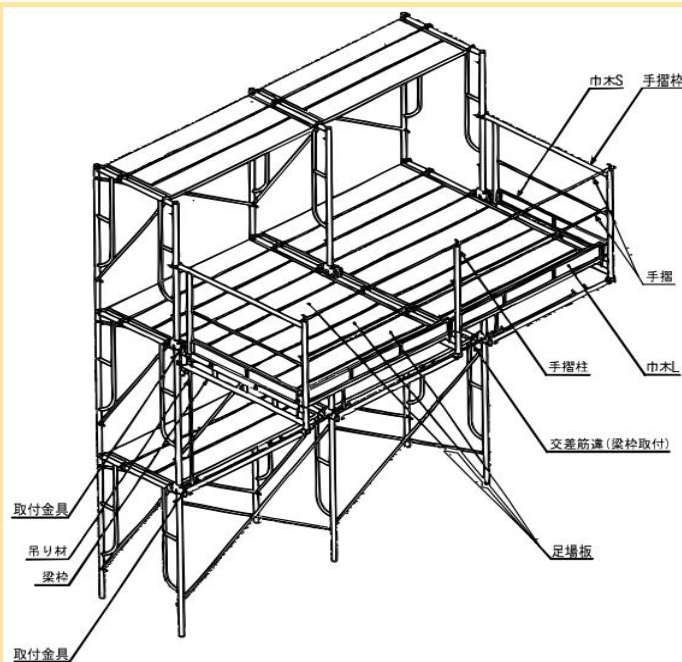

品名		敷板	
サイズ	幅	厚さ	重量
4m	210mm	35mm	18kg
3m			14kg
2m			9kg
1m			5kg
0.3m			3kg



品名		道板	
サイズ	幅	厚さ	重量
4m	210mm	35mm	18kg
3m			14kg
2m			9kg
1m			5kg
0.3m			3kg



品名		巾(幅)木	
サイズ	幅	厚さ	重量
4m	170mm	15mm	5.0kg
2m			2.5kg
1m			1kg



板同士を繋ぎ合わせる場合は、ゴムバンドまたは番線を使用

品名		鋼製長尺足場板			
品番	幅	厚さ	サイズ	重量	
CLT4025	250	50mm	4m	13.9kg	
CLT3025			3m	10.6kg	
CLT2025			2m	7.2kg	

単管足場

品名	単管（パイプ）						
ピン有り							
サイズ	5m	4.5m	4m	3.5m	3m	2.5m	2m
重量	13.7kg	12.3kg	11kg	9.6kg	8.2kg	6.9kg	5.5kg
ピン無し							
1.5m	1.2m	1.0m	0.8m	0.7m	0.6m	0.5m	0.3m
4.1kg	3.3kg	2.73kg	2.4kg	2.1kg	1.8kg	1.5kg	0.9kg











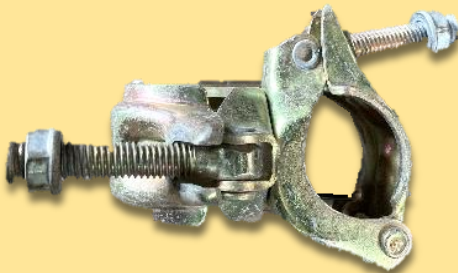

Φ48.6

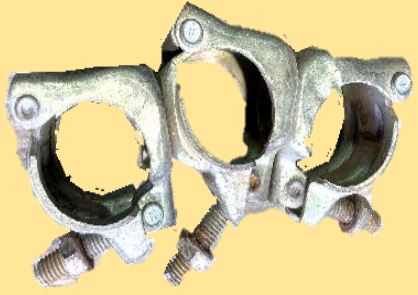

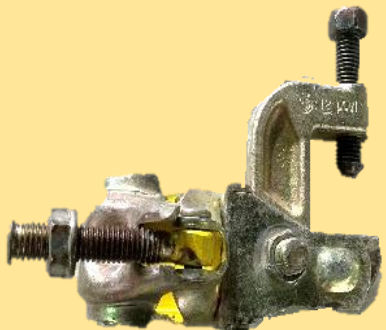
品名	杭丸		品名	打込み杭	
サイズ	1.1m	1.5m	サイズ	1m	1.5m
重量	3kg	4kg	重量	3kg	4kg

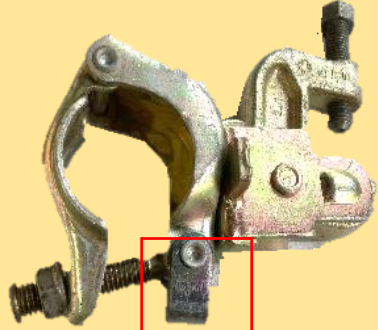

品名	コンビステップ	品名	コンビステップ
サイズ	600	サイズ	900
幅	250	幅	250
重量	6.5kg	重量	7kg
			
品名	兼用クランプ 直交	品名	兼用クランプ 自在
重量	0.7kg	重量	0.7kg
			
品名	3連クランプ 直交	品名	3連クランプ 自在
重量	1.0kg	重量	1.0kg
			

品名	H鋼キャッチクランプ 直交	品名	H鋼キャッチクランプ 自在
重量	1.2kg	重量	1.2kg
			
品名	H鋼キャッチクランプ マルチ	品名	チェーン吊りクランプ
重量	1.2kg	重量	0.7kg
			
品名	角丸クランプ 直交	品名	角丸クランプ 自在
重量	2kg	重量	2kg
Φ48.6×60角			
			

品名	異径クランプ 直交	品名	異径クランプ 自在
重量	0.7kg	重量	0.7kg
Φ42.7×48.6			
			
品名	サポートクランプ 直交	品名	サポートクランプ 自在
重量	0.7kg	重量	0.7kg
Φ48.6×60.5			
			
品名	普通クランプ 直交	品名	普通クランプ 自在
重量	0.7kg	重量	0.7kg
Φ48.6			
			

品名	単クランプ	品名	単管ジョイント	
重量	0.7kg	重量	0.7kg	
				
品名	固定ベース	品名	自在ベース	
重量	0.7kg	重量	0.7kg	
				
品名	シートクランプ	品名	足場チェーン	
重量	0.5kg	規格	4m	2m
		重量	2.8kg	2kg
				

くさび緊結式足場

品名		支柱					
品番	SA-36	SA-27	SA-18	SA-09	SA-08L	SA-045	SA-033
サイズ	3600	2700	1800	900	800	450	300
重量	13.1kg	10.0kg	6.9kg	3.8kg	3.5kg	2.2kg	2.0kg

SA-08Lは根がらみ支柱

SA-033は頭無し支柱

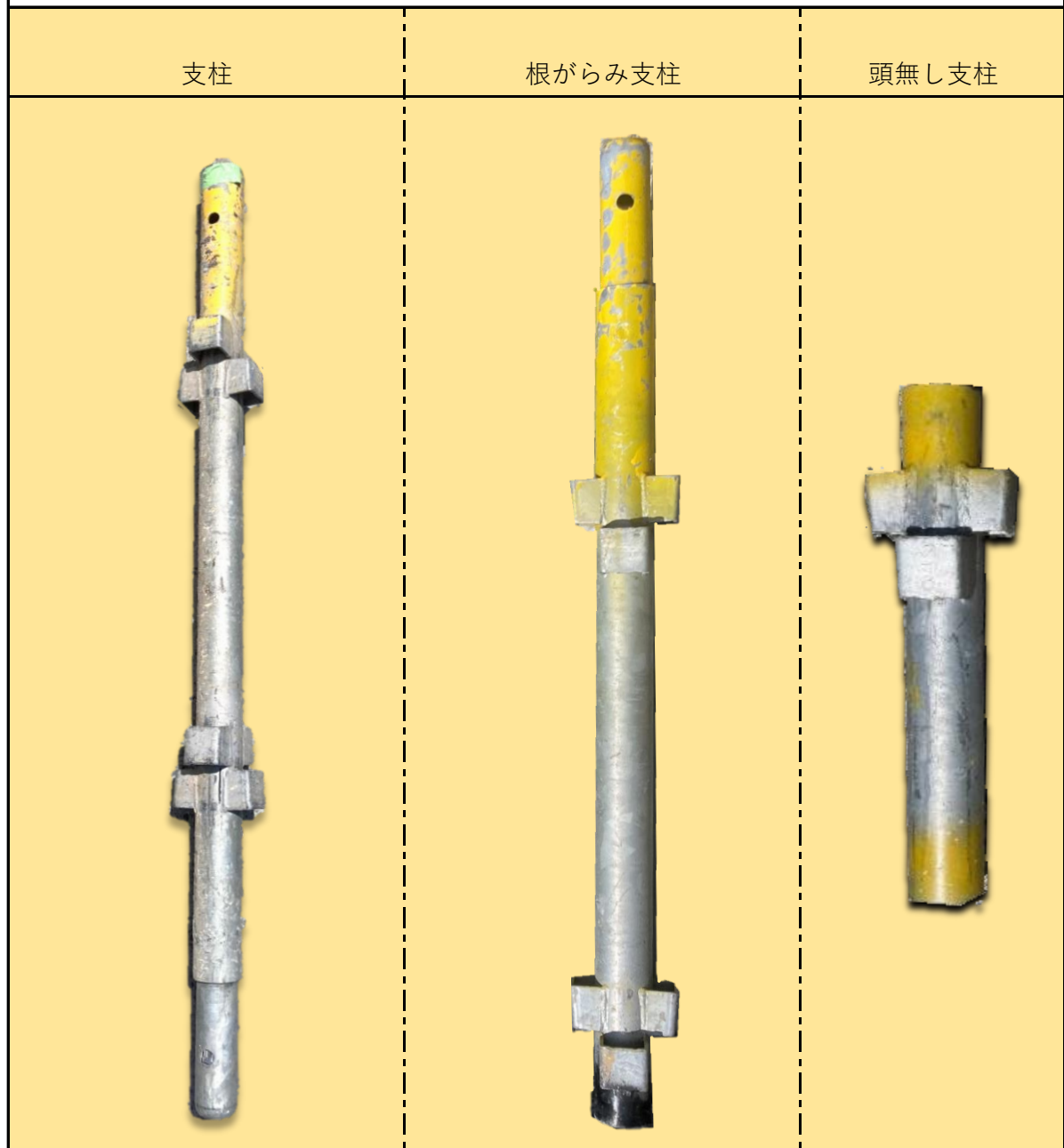

品名	踏板	
品番	SD-5018	
幅	500	
長さ	1800	
重量	15.2kg	
一覧表		
品番	サイズ	重量
SD-5018	1800	15.2kg
SD-5015	1500	13.1kg
SD-5012	1200	12.2kg
SD-5009	900	9.1kg
SD-5006	600	6.7kg



品名	踏板	
品番	SD-4018	
幅	400	
長さ	1800	
重量	13.1kg	
一覧表		
品番	長さ	重量
SD-4018	1800	13.1kg
SD-4015	1500	11kg
SD-4012	1200	9.0kg
SD-4009	900	8.0kg
SD-4006	600	5.0kg

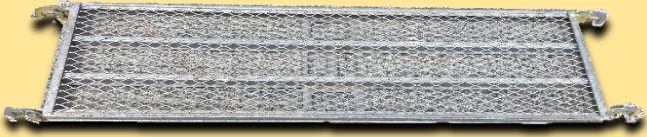

品名	踏板	
品番	SD-2518	
幅	250	
長さ	1800	
重量	9.9kg	
一覧表		
品番	サイズ	重量
SD-2518	1800	9.9kg
SD-2515	1500	9.0kg
SD-2512	1200	6.8kg
SD-2509	900	5.0kg
SD-2506	600	3.4kg
SD-2504	400	2.8kg

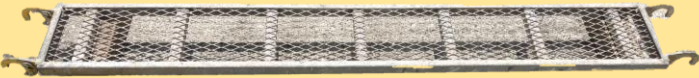

品名	センター踏板	
品番	SDS-1518	
幅	150	
長さ	1800	
重量	8kg	
一覧表		
品番	長さ	重量
SDS-1518	1800	8kg
SDS-1515	1500	6.8kg
SDS-1512	1200	5.6kg
SDS-1509	900	4.3kg

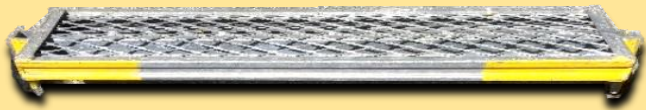

品名	手摺	
品番	手摺	重量
SC-18	1800	4.0kg
SC-15	1500	3.8kg
SC-12	1200	3.2kg
SC-09	900	2.5kg
SC-06	600	2.0kg
SC-04	400	1.5kg
SC-03	300	2.0kg
SC-02	200	1.0kg





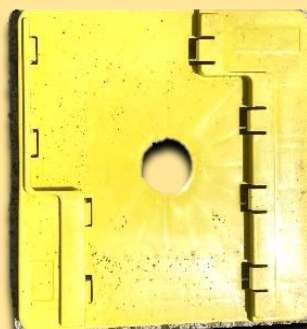



品名	アンダーベース	品名	プラベース
材質	スチール	材質	プラスチック
品番	SPB-24 S	品番	SPB-24
重量	0.3kg	重量	0.3kg





品名	下屋用アンダーベース
品番	SPB-700
重量	0.25kg



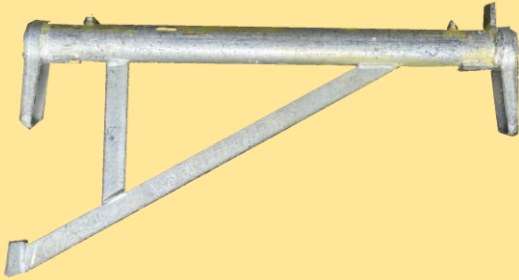

品名	
パイプジャッキ	
品番	
SE-6	
重量	
2.5kg	
品名	
自在ジャッキ	
品番	
SE-6S	
重量	
2.8kg	
品名	
壁ジャッキ	
品番	
SE-6P	
重量	
2.4kg	

品名	
ジャッキホルダー	
品番	
SJH-20	
重量	
1.0kg	
品名	
センターアダプター	
品番	
SDS-A1	
重量	
0.7kg	
品名	
サイドアダプター	
品番	
SM-120	
重量	
0.7kg	

品名	ブラケット		
品番	SB-40	SB-25	
サイズ	600	400	
重量	3.2kg	2.2kg	

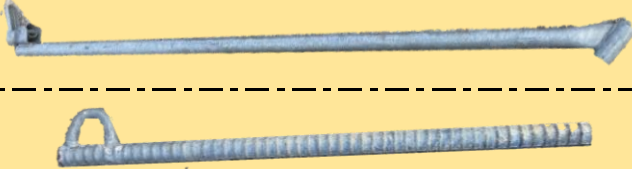



品名	張出ブラケット			
品番	SBH-40	SBH-25	SBH-20	
サイズ	600	400	400	
重量	3.2kg	2.2kg	2.2kg	





品名	方杖	
重量	5.5kg	

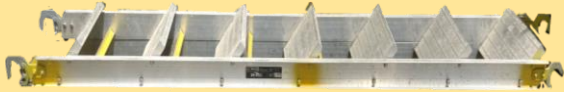
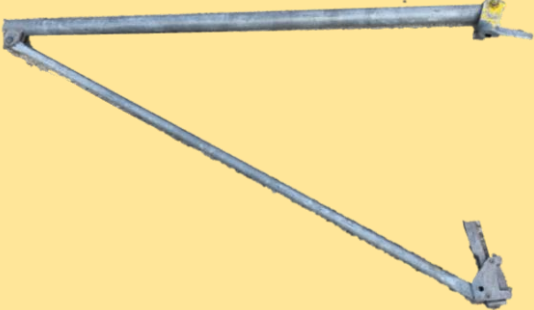

品名	一側先行手摺	
品番	SDS-1518	
幅	150	
長さ	1800	
重量	8kg	
配色	黄	

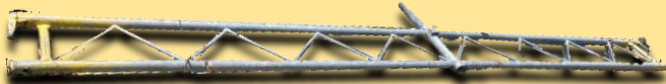

一覧表

品番	長さ	重量	配色
SDS-1518	1800	8kg	黄
SDS-1515	1500	6.8kg	青
SDS-1512	1200	5.6kg	赤
SDS-1509	900	4.3kg	黄

品名	ハーフステップ		
品番	SH-19H		
重量	8.1kg		
品名	ハーフステップ		
品番	SH-19H		
材質	スチール		
重量	10.8kg		
品名	アルミ階段		
品番	SH-19AL		
重量	11kg		
品名	セーフウィングA	品名	補助ステップ
重量	5.6kg	重量	5kg
			

品名	階段用扉		(取付金具一体型)	
サイズ	1800			
重量	5.2kg			
	(網目状です)			
品名	階段用扉		(取付金具は別)	900用取付金具
サイズ	900			重量 1kg
重量	5.2kg			
	(網目状です)			
品名	梁枠			
品番	SG-54	SG-36		
スパン	3スパン 5400mm	2スパン 3600mm		
重量	35kg	20kg		

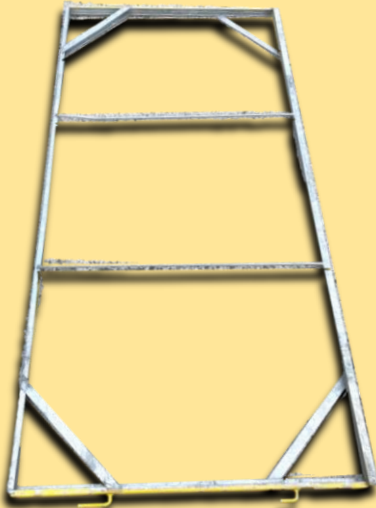
品名	ガードフェンスA	
サイズ	1800	
重量	5.2kg	
	(網目状です)	

品名	ガードフェンスB	
サイズ	1800	
重量	5.2kg	
	(網目状です)	

品名	ブレス	
品番	SL-19	
サイズ	1800	
重量	4kg	



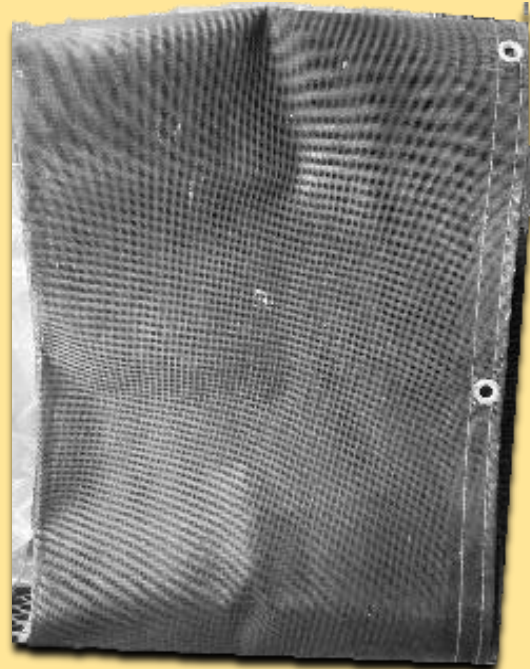

一覧表

品番	サイズ	重量
SL-19	1800	4kg
SL-15	1500	3.5kg
SL-12	1200	3.3kg
SL-09	900	3kg

品名	メッシュシート グレー		
規格	幅	長さ	重量
1.8	1800mm	5400	4kg
1.5	1500mm		3.5kg
1.2	1200mm		2.8kg
0.9	900mm		2.1kg
0.6	600mm		1.4kg
0.4	400mm		0.9kg
0.3	300mm		0.9kg
品名	メッシュシート 黒		
規格	幅	長さ	重量
1.8	1800mm	5400	4kg
1.5	1500mm		3.5kg
1.2	1200mm		2.8kg
0.9	900mm		2.1kg
0.6	600mm		1.4kg
0.4	400mm		0.9kg
0.3	300mm		0.9kg
シート用ひも		中古	新品
			<div style="border: 1px solid black; padding: 10px; text-align: center;"> <p>※メッシュシートの 網目は全て1mm目</p> </div>

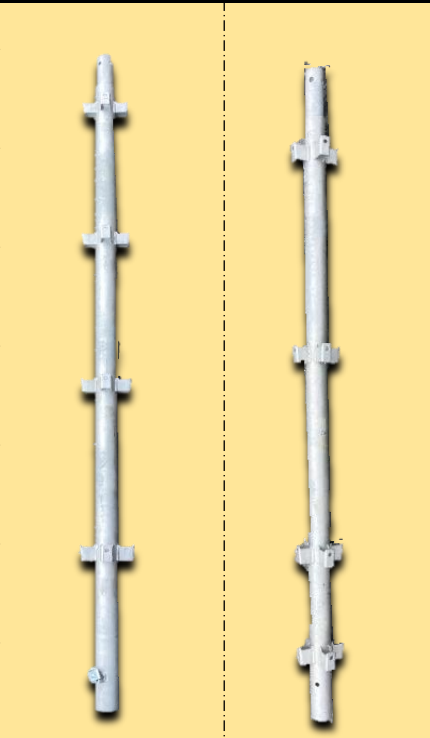

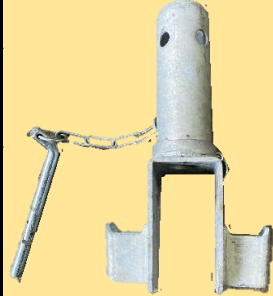

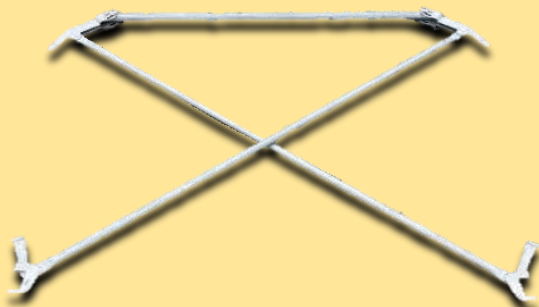

次世代足場 ファステック

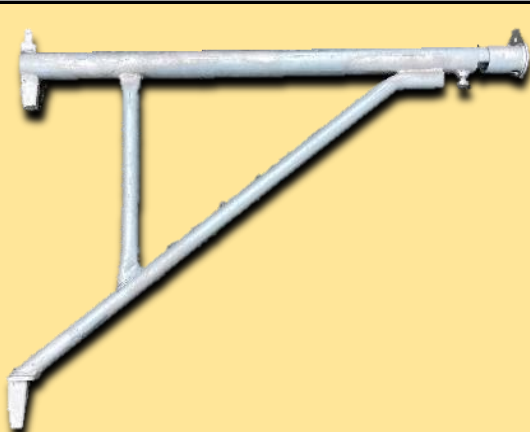
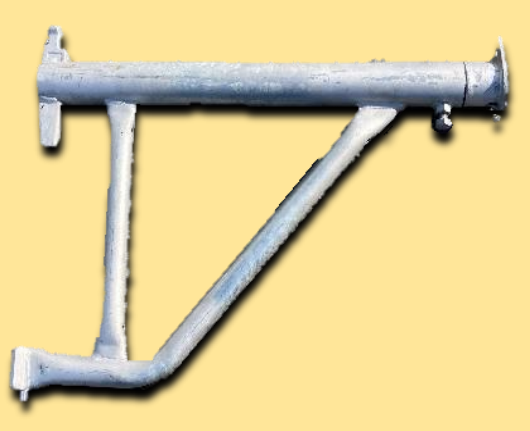
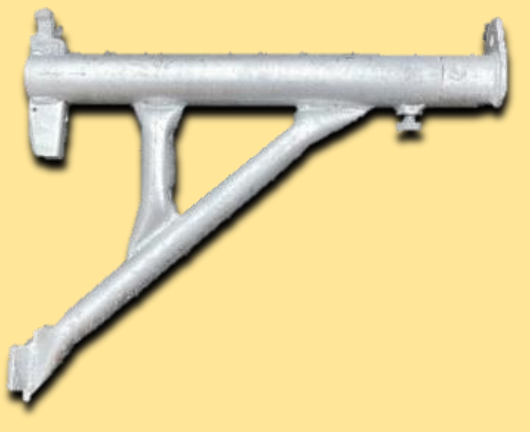
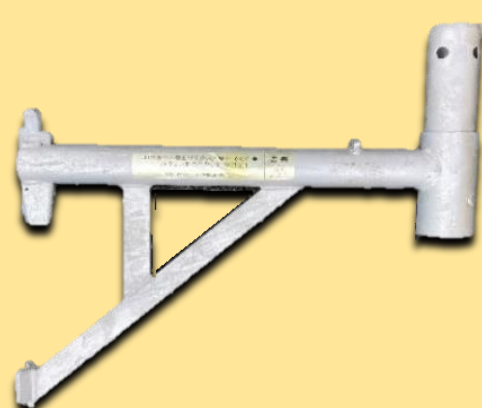
品名		支柱 Φ48.6			
品番	サイズ	重量	配色		
FT-36	3600	11.2kg	黄		
FT-27	2700	5.8kg	ピンク		
FT-18	1800	5.8kg	青		
FT-13.5	1350	4.8kg	赤		
FT-09 ジョイント脱着可能	900	3.2kg	黄		
FT-4.5 ジョイント脱着可能	450	1.8kg	緑		
FT-2.5	250	1.4kg	黄		
FT-27 と FT-13.5 は根がらみ取付けポケット付き支柱ノ					
品名		持送り支柱	品名	U字ベース	
品番	MTF-09		重量	1kg	
サイズ	900		配色	黄	
重量	8.5kg				
配色	黄				
品名		階段斜め手摺			
品番	KT-18				
サイズ	2546				
重量	3.8kg				
配色	黄				

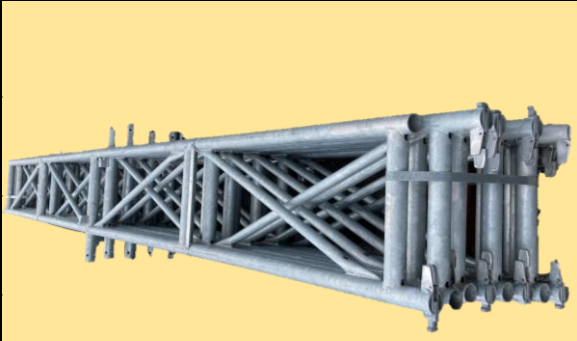
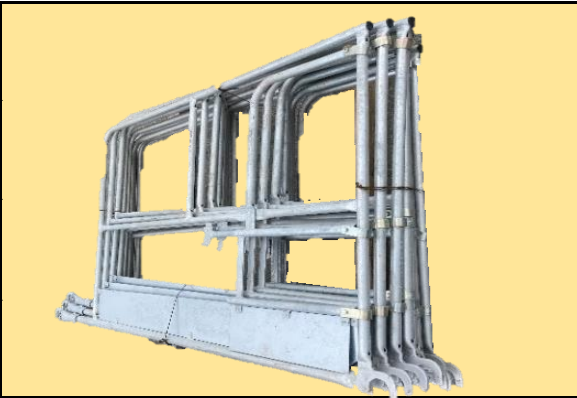
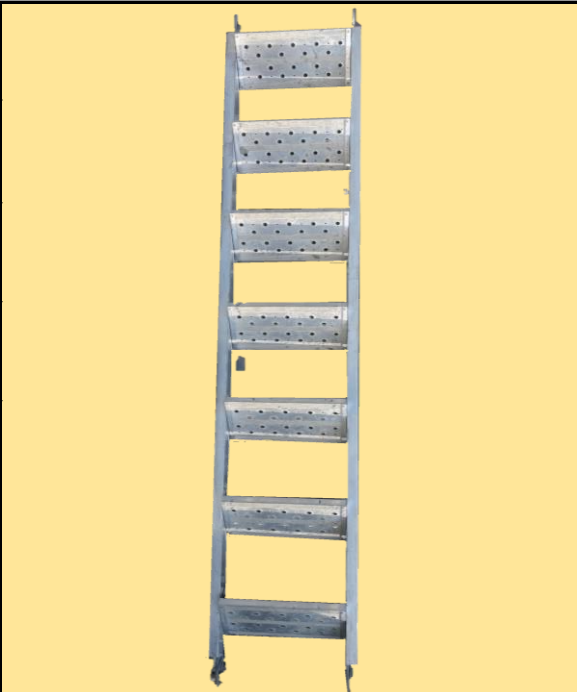
品名	手すり材 $\phi 42.7$		
品番	サイズ	重量	配色
FN-06	600	1.9kg	オレンジ
			
一覧表			
品番	サイズ	重量	配色
FN-18	1800	4.7kg	黄
FN-15	1500	4kg	青
FN-12	1200	3.3kg	赤
FN-09	900	2.6kg	黄
FN-06	600	1.9kg	オレンジ
FN-04	400	1.5kg	ピンク
FN-03	300	1.2kg	緑
FN-02	200	0.9kg	黄
品名	先行手摺付きブレース コンパクトタイプ		
品番	サイズ	重量	配色
FXC-18	1800	6.5kg	黄
			
一覧表			
品番	サイズ	重量	配色
FXC-18	1800	6.5kg	黄
FXC-15	1500	5.8kg	黄
FXC-12	1200	5kg	赤
FXC-09	900	4.3kg	黄
FXC-06	600	3.6kg	オレンジ

品名	伸縮ブラケット			
品番	SBK-7510			
サイズ	874~1096			
重量	5.1kg			
配色	黄			
品名	伸縮ブラケット			
品番	SBK-5075			
サイズ	564~830			
重量	3.7kg			
配色	緑			
品名	伸縮ブラケット			
品番	SBK-3550			
サイズ	380~570			
重量	2.6kg			
配色	黄			
品名	ピンブラケット			
品番	FBK-6	FBK-4	FBK-3	
サイズ	600	400	300	
重量	3.5kg	2.8kg	2.4kg	
配色	黄	ピンク	黄	

品名		梁枠		
品番	HL-4	HL-3	HL-2	
サイズ	4スパン 7200	3スパン 5400	2スパン 3600	
重量	70.kg	37.2kg	24.5kg	
配色	黄	黄	黄	
品名		階段開口部手摺枠		
品番	KTW-18			
サイズ	1800			
重量	15kg			
配色	黄			
品名		アルミ階段		
品番	K-1818			
サイズ	1800			
重量	13.1kg			
配色	黄			

品名		階段受け(最下段用)		
品番	NU-12	NU-9	NU-6	
サイズ	1200	900	600	
重量	4.2kg	3.4kg	2.6kg	
配色	赤	黄	オレンジ	
品名		桁側幅木		
品番	JHKR-180G			
サイズ	1800			
重量	5.8kg			
一覧表				
品番		サイズ	重量	
JHKR-180G		1800	5.8kg	
JHKR-150G		1500	4.9kg	
JHKR-120G		1200	3.9kg	
JHKR-090G		900	3.2kg	
JGKR-060G		600	2.1kg	
品名		妻側幅木		
品番	JHTR-8150G			
サイズ	1500			
重量	3.9kg			
一覧表				
JHTR-8150G		1500	3.9kg	
JHTR-8120G		1200	3.3kg	
JHTR-8090G		900	2.7kg	
JHTR-8060G		600	2.1kg	
-		-	-	

落下・墜落防止/保安機材

品名	シングルネット	
網目	100mm	
サイズ	5×5	
	5×10	

ラ ッ セ ル ネ ッ ト (水平ネット)

品名	ブルーネット	
網目	15~18mm	
サイズ	5×10	



一覧表

1×6	2×6	3×6	4×6
4×7	5×5	6×6	7×7
8×8	5×10	-	-

品名	オレンジネット	
網目	15~18mm	
サイズ	5×10	





品名	小幅ネット	
網目	15~18mm	
サイズ	0.5×6	

養 生 垂 直 ネ ッ ト

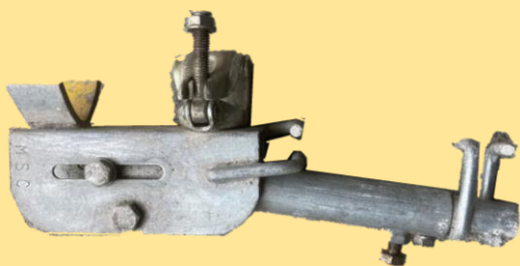
品名	グリーンネット	
網目	15~18mm	
サイズ	7×10	
品名	グレーネット	
網目	15~18mm	
サイズ	6×12	
品名	ブルーネット	
網目	15~18mm	
サイズ	5×10	

品名	クイックブラケット	品名	ネット吊りクランプ
サイズ	300~500	重量	0.6kg
重量	2.5kg		



品名	親綱		
サイズ	15m		
配色	赤		
重量	3.1kg		
サイズ		配色	重量
20m		青	3.9kg
15m		赤	3.1kg
10m		緑	2.3kg
8m		黄	1.9kg
6m		黒	1.6kg
品名	緊張器		
重量	1.2kg		
品名	アルミ 親綱支柱	品名	スチール 親綱支柱
重量	6.7kg	重量	8.4kg
			

品名	スタンション NRE型	品名	ロリップ
噛み幅	0~400mm	重量	0.6kg
重量	8kg	-	-

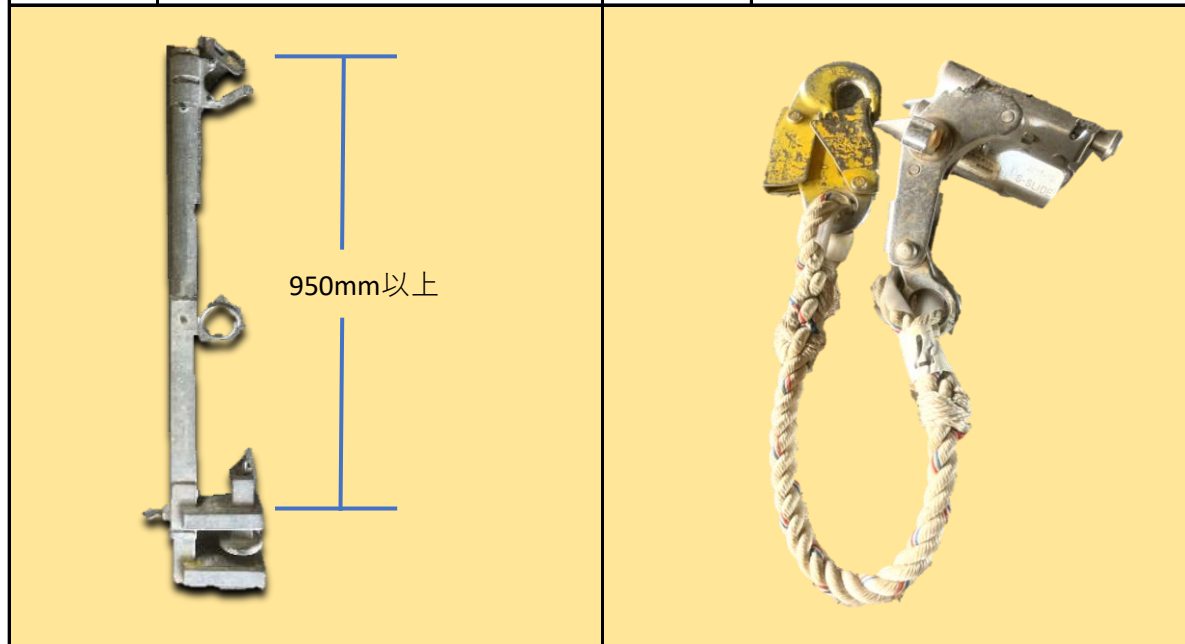

品名	安全ブロック	
サイズ	15m	
重量	8.7kg	
一覧表		
15m	12m	
8m	-	





引き寄せロープ





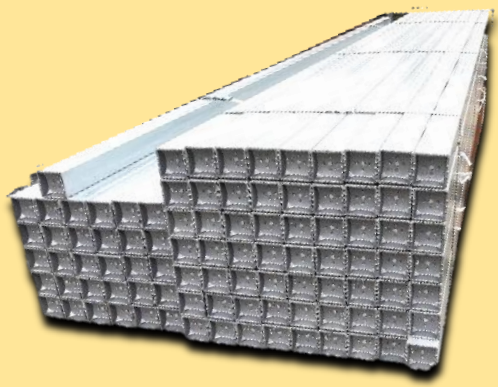



品名	プラスチックフェンス	品名	プラスチックフェンス用 ジョイント
重量	3.85kg		
			
品名	プラスチックフェンス用 ウェイト	品名	単管バリケード
重量	12kg	重量	4kg
			

型枠／土木

型枠／土木		
品名	60角バタ	60×60×2.3
サイズ	重量	
一覧表		
1m	4.06kg	
1.5m	6.1kg	
2m	8.12kg	
2.5m	10.15kg	
3m	12.2kg	
3.5m	14.21kg	
4m	16.3kg	
品名	100角バタ	
サイズ	重量	
一覧表		
1m	9.5kg	
1.5m	14.25kg	
2m	19kg	
2.5m	23.75kg	
3m	28.5kg	
3.5m	33.25kg	
4m	38kg	
4.5m	42.75kg	
5m	47.5kg	

品名	根がらみクランプ
重量	0.7kg
	

品名	100角ジョイント		品名	KK座金 1型シングル	
重量	2.8kg		重量	0.35kg	
					
品名	KK座金 1型ダブル		品名	KKリブ座金	
重量	0.4kg		重量	0.3kg	
					
品名	ホームタイ				
規格	2つ穴 2.5分				
重量	0.14kg				
品名	ターンバックル				
サイズ	3分	4分			
	5分	6分			

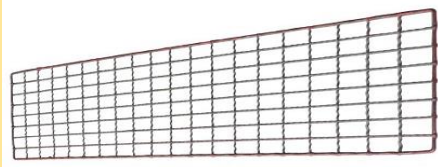
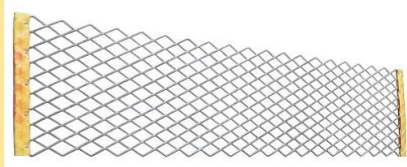
品名	敷鉄板			
				
規格 (mm×尺×尺)	厚さ	幅	サイズ	重量
22×3×6	22mm	3尺	6尺	289kg
22×4×8		4尺	8尺	513kg
22×5×10		5尺	10尺	802kg
品名	ゴムマット			
				
厚さ	幅	サイズ	重量	
20mm	1000mm	2000mm	45kg	
品名	OK マット	品名	メッシュロード	
				
規格	450×2000	規格	500×2000	
重量	6kg	重量	5kg	

品名	パイプサポート	
		
規格	サイズ	重量
1尺	305～435mm	4.2kg
1.5尺	405～585	5kg
2尺	600～830	7kg
2.5尺	790～1270	9kg
3尺	900～1505	10kg
4尺	1205～1955	11kg
5尺	1505～2565	11kgt
6尺	1735～3050	14kg
7尺	2105～3420	15kg
9尺	2595～3910	17kg

品名		ラクラクタラップ																													
型式	LT-24																														
長さ	2450																														
ステップ	7段																														
本体重量	21kg																														
手摺重量	7kg																														
<table border="1"> <thead> <tr> <th colspan="5">一覧表</th> </tr> <tr> <th>型式</th> <th>長さ</th> <th>ステップ</th> <th>本体重量</th> <th>手摺重量</th> </tr> </thead> <tbody> <tr> <td>LT-14</td> <td>1400</td> <td>4段</td> <td>14kg</td> <td>5kg</td> </tr> <tr> <td>LT-24</td> <td>2450</td> <td>7段</td> <td>21kg</td> <td>7kg</td> </tr> <tr> <td>LT-38</td> <td>3850</td> <td>11段</td> <td>35kg</td> <td>12kg</td> </tr> </tbody> </table>					一覧表					型式	長さ	ステップ	本体重量	手摺重量	LT-14	1400	4段	14kg	5kg	LT-24	2450	7段	21kg	7kg	LT-38	3850	11段	35kg	12kg	ラクラクタラップ1台につき 単管 4本 くい丸 4本 兼用クランプ 4個 LT38の手摺はない為	
一覧表																															
型式	長さ	ステップ	本体重量	手摺重量																											
LT-14	1400	4段	14kg	5kg																											
LT-24	2450	7段	21kg	7kg																											
LT-38	3850	11段	35kg	12kg																											

室内足場

品名

マキシムベース



一覧表

品番	天板有効寸法(mm)		作業床高さ(mm)	ピッチ(mm)	設置寸法(mm)		収納寸法(mm)			プレス(本)	手掛り棒(本)	質量(kg)	許容荷重(kN)
	W	D			W	D	W	D	H				
CSG18TC	1,540	500	1,355~1,755	50	2,453~2,683	826~914	1,610	830	201	4	4	26.2	1.47
CSG15TC	1,540	500	1,040~1,440	50	2,273~2,502	757~845	1,610	761	202	4	4	24.7	1.47
CSG15	1,540	500	1,040~1,440	50	2,273~2,502	757~845	1,610	761	202	4	無	20.9	1.47
CSG10T	1,540	500	725~1,125	50	2,092~2,321	689~776	1,634	749	153	4	4	21.9	1.47
CSG10	1,540	500	725~1,125	50	2,092~2,321	689~776	1,634	749	153	4	無	18.7	1.47

品名



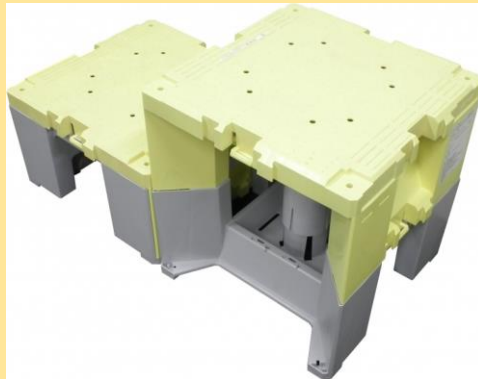

ステップキューブ

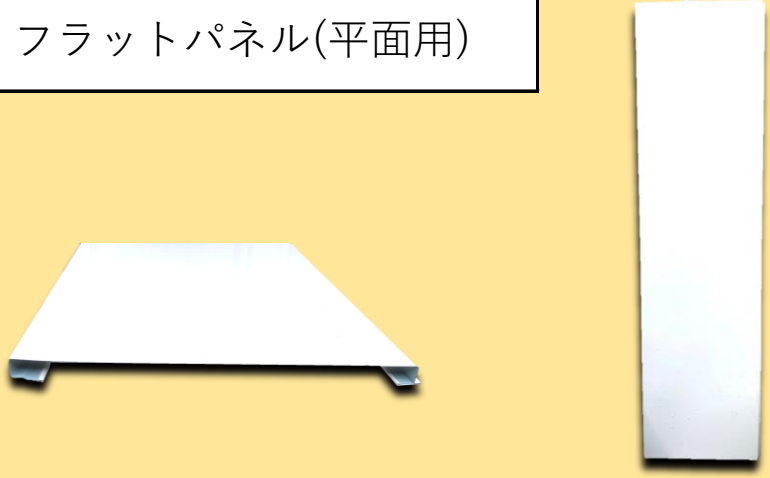

一覧表

型式	寸法(mm)						質量(kg)			許容荷重(kN)
	低			高			総量	上部パーツ	下部パーツ	
	W	D	H	W	D	H				
SC50	500	500	285	500	500	500	6.6	4.4	2.2	1.47

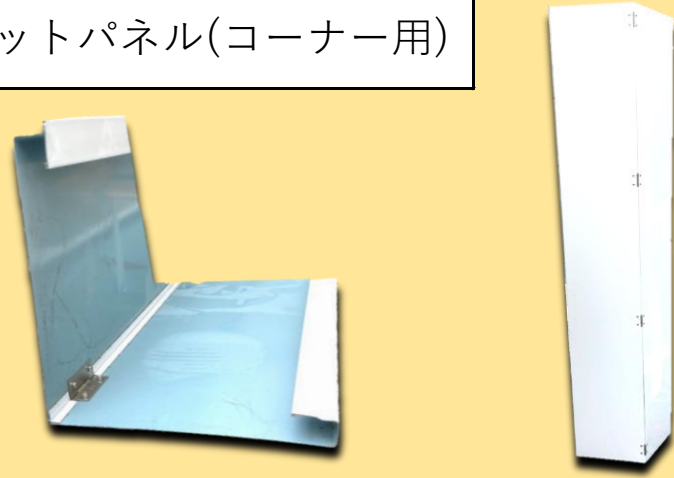
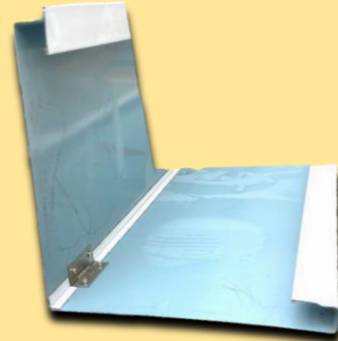
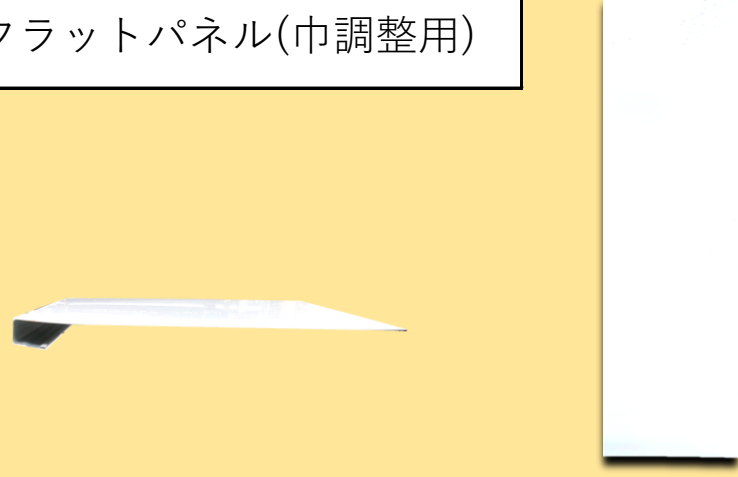
仮囲い

品名		フラットパネル(平面用)		
規格	2m			
幅	500			
重量	8.2kg			
品名		フラットパネル(コーナー用)		
規格	2m			
幅	250			
重量	12.6kg			
品名		フラットパネル(巾調整用)		
規格	2m			
調整幅	40~440			
重量	9.9kg			



品名	フラットパネル用取付金具	
重量		
0.7kg		

品名		万能板	
サイズ	重量		
2m	12kg		
3m	18kg		

品名	万能版 フックボルト

品名	パネルゲート
規格	次ページ参照

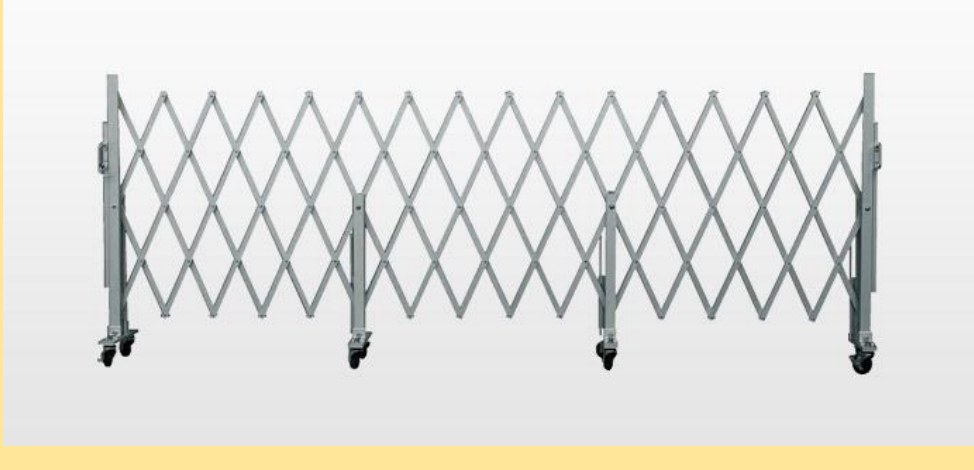

パネルゲート一覧表							
高さ	2m						
幅	1.8m	2.7m	3.6m	4.5m	5.4m	6.3m	7.2m
重量	70kg	85kg	105kg	126kg	147kg	166kg	190kg
パネルゲート一覧表							
高さ	3m						
幅	1.8m	2.7m	3.6m	4.5m	5.4m	6.3m	7.2m
重量	100kg	125kg	155kg	186kg	217kg	251kg	285kg
品名	パネルゲート用パネル						
サイズ	900					パネルピン	
							

品名		クロスゲート					
規格		下記参照					
							
高さ/幅 重量	1.35m						
1.8m	2.0m	3.6m	4.5m	5.4m	6.3m	7.2m	8.0m
23kg	3k0g	46kg	57kg	72kg	83kg	97kg	109kg
高さ/幅 重量	1.8m						
2.7m	3.6m	4m	5.4m	6.3m	7.2m	8.1m	9m
69kg	88kg	109kg	128kg	149kg	168kg	189kg	215kg
高さ/幅 重量	1.85m						
3m	4m	5m	6m				
80kg	120kg	128kg	131kg				

品名	アルミクロスゲート
規格	下記参照

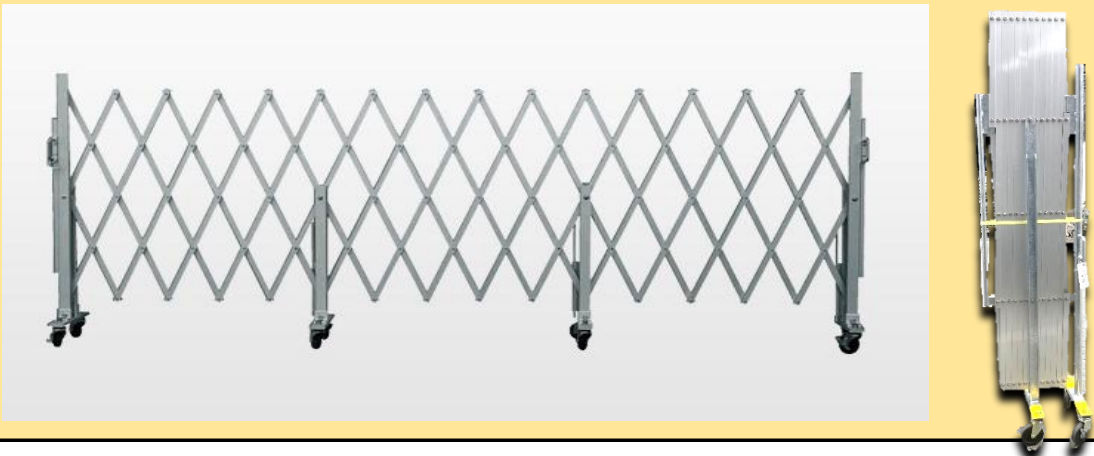

アルミクロスゲート一覧表

高さ	1.4m					
幅	3.6m	4.5m	5.4m	7.2m	9m	

品名	エレベーター用フロアゲート
規格	下記参照

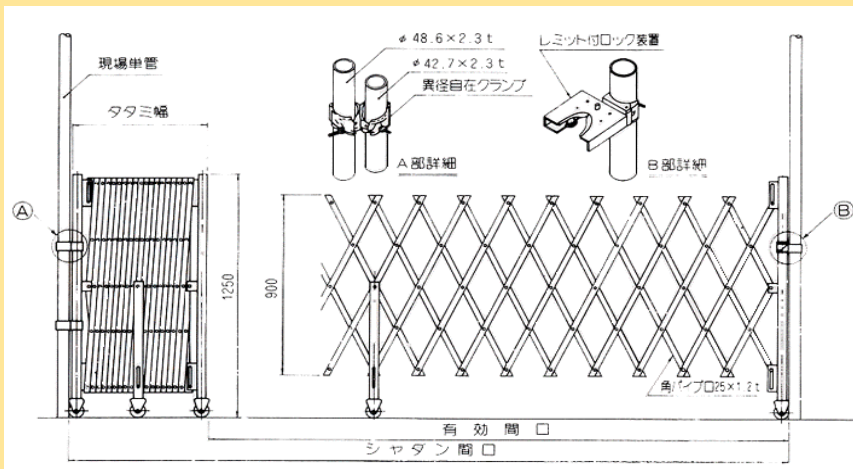

エレベーター用フロアゲート一覧表



高さ	1.2m						
幅	1.8m	2.7m	3.6m	4.5m	5.4m	6.3m	7.2m

品名		ゲート用ワイヤー		品名		ゲート用 受止めクランプ	
規格		サイズ 900mm間で 1.8m~12.6m まで					
品名		ゲート用クランプ		品名		ワイヤークリップ	
							
品名		ゲート施錠用 クランプ		品名		吊元クランプ	
							
品名		潜り戸					
高さ	幅	重量				3m用ジョイント 1m	
2m	900	42kg					
3m	1000	50kg					

機器/機械							
品名	油圧パワーユニット		品名	杭打機			
重量	40kg		品番	KH-150-2			
			重量	20kg			
							
品名	EXCホース			品名	ポータブル発電機		
長さ	10m	重量	10kg	品番	G140IS	重量	20.5kg
							
品名	チューブライト						
							

品名	ロングスパンエレベーター(ローターデッキ)
型式	KRD-800







荷台 寸法	積載 荷重	揚程	中間レール	
			重量	
3.6m	800kg	50m	45kg	
5.4m	700kg	50m	頂部レール	
7.2m	980kg	70m	重要	
			52kg	

品名	ランディングボックス	
最大積載荷重	150kg	
最大揚程	30m	
品名	単重(kg)	
搬器	59.0kg	
レールガイド(上)	7.8kg	
レールガイド(下)	4.0kg	
チェンブロックハンガー	6.0kg	
レールパイプ	136kg ※	
ハンドウィンチポイント	0.4kg	
レールパイプ 1本当り8kg		



その他

品名	ストレッチポール	品名	先送り支柱	
		品番	ST-P	
		重量	4.3kg	
品名	先送り手すり			
品番	ST-09			
サイズ	900			
重量	1.2kg			
一覧表				
	品番	サイズ	重量	
	ST-06	600	0.8kg	
	ST-09	900	1.2kg	
	ST-12	1200	1.6kg	
	ST-15	1500	2kg	
	ST-18	1800	2.4kg	
品名	ロック装置 リミット付	品名	ロックピン	
				

品名	角バタ用フック	アルウオーク
重量	1.1kg	4.3kg
		
		

